

SOLOBLOC

LA NOUVELLE GÉNÉRATION
PREND DE LA HAUTEUR



ISOSTA
GROUPE



SOMMAIRE

SOLOBLOC : deux concentrés d'innovation pour le confort de l'habitat.....p **3**

SOLOBLOC 68.1
Le confort éprouvé.....p **4**

SOLOBLOC 80.2
Techniquement uniquep **5**

L'innovation : le brevet Ω méga
anti-déformationp **6**

Esthétiquement différent.....p **7**

Gamme Nature Touchp **8**

Gamme 3Dp **13**

Gamme Poétic.....p **21**

Gamme Color Touch.....p **24**

Gamme Néop **31**

Gamme Classic.....p **44**

Cahier techniquep **54**

Accessoiresp **57**

Tous les modèles en un coup d'oeilp **58**

Retrouvez toutes
les collections sur
www.groupe-isosta.fr
et configurez
votre porte d'entrée



Les modèles de porte présentés dans ce catalogue sont déposés et appartiennent au Groupe ISOSTA.

SOLOBLOC

deux concentrés d'innovation pour le confort de l'habitat

DEUX FOIS PLUS DE SOLOBLOC !

L'ouvrant aluminium SOLOBLOC se décline en deux versions :

- SOLOBLOC 80.2 d'une épaisseur de 80 mm,
- SOLOBLOC 68.1 d'une épaisseur de 68 mm.

Les deux collections d'ouvrants monoblocs aluminium SOLOBLOC sont brevetées pour la maîtrise de l'effet bilame : SOLOBLOC 80.2 avec le brevet Ω méga et SOLOBLOC 68.1 avec le complexe isolant stabilisé.

SOLOBLOC 80.2 et SOLOBLOC 68.1 intègrent un profilé pultrudé qui au-delà de son action sur l'effet bilame génère une rupture de pont thermique efficace pour l'isolation et bénéficie du système Cyclone pour améliorer l'étanchéité AEV.

SOLOBLOC 80.2, LA NOUVELLE GÉNÉRATION UNIVERSELLE

Innovante, la nouvelle génération SOLOBLOC 80.2 est universelle et s'adapte aux dormants du marché.

La gamme Nature Touch avec inserts en pierre naturelle est uniquement disponible en SOLOBLOC 80.2.

SOLOBLOC 68.1, LA VERSION ORIGINELLE

La gamme 3D avec ses modèles en relief est uniquement disponible en SOLOBLOC 68.1.

À l'exception des gammes Nature Touch et 3D, tous les modèles SOLOBLOC se déclinent dans les deux versions.





SOLOBLOC[∞] 68.1

Le confort éprouvé



MAÎTRISE DE L'EFFET BILAME

SOLOBLOC 68.1 est constitué d'un complexe isolant stabilisé habillé de deux parements aluminium. Breveté, ce système assure la maîtrise de l'effet bilame pour que la porte ne se déforme pas face aux écarts de température.



DORMANT SPÉCIFIQUE

SOLOBLOC 68.1 s'adapte sur dormants spécifiques (références disponibles sur demande).



ISOLATION THERMIQUE

Avec 68 mm d'épaisseur, SOLOBLOC 68.1 offre un coefficient U de 0.44 W/m².K en modèle non vitré.

Rupture thermique avec le profil pultrudé qui limite le passage de calories entre l'extérieur et l'intérieur.



ÉTANCHÉITÉ AEV

Système CYCLONE pour isoler le cylindre en limitant le passage d'air.

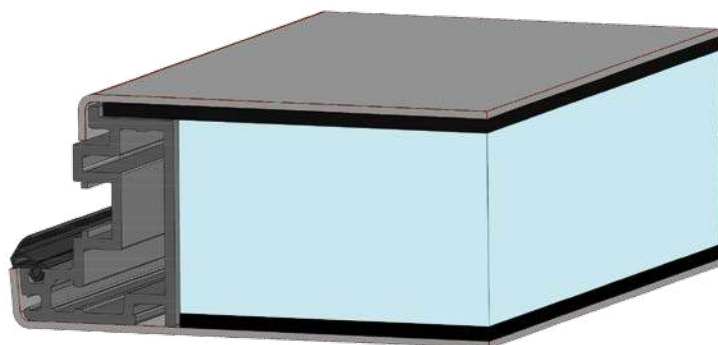

Coupe de SOLOBLOC 68.1 avec complexe isolant stabilisé

SOLOBLOC^{80.2}

Techniquement unique

INDÉFORMABLE

Système breveté exclusif garantissant la stabilité de SOLOBLOC 80.2 face aux variations de température.

Le process de fabrication breveté Ωméga assure une dilatation différentielle côté intérieur et extérieur tout en assurant une excellente tenue mécanique.

GÉOMÉTRIE VARIABLE

Axe à 9 mm, à 13 mm ou autres, SOLOBLOC 80.2 s'adapte aux dormants du marché quelle que soit leur épaisseur.

CONFORT THERMIQUE

80 mm d'épaisseur pour une isolation optimale avec un coefficient U de 0,36 W/m².K en ouvrant non vitré.

Rupture thermique avec le profil pultrudé qui limite le passage de calories entre l'extérieur et l'intérieur.

Isolant XPS sur toute la surface de l'ouvrant et au niveau du cadre d'ouvrant.

ÉTANCHÉITÉ AEV

Système CYCLONE pour isoler le cylindre en limitant le passage d'air.

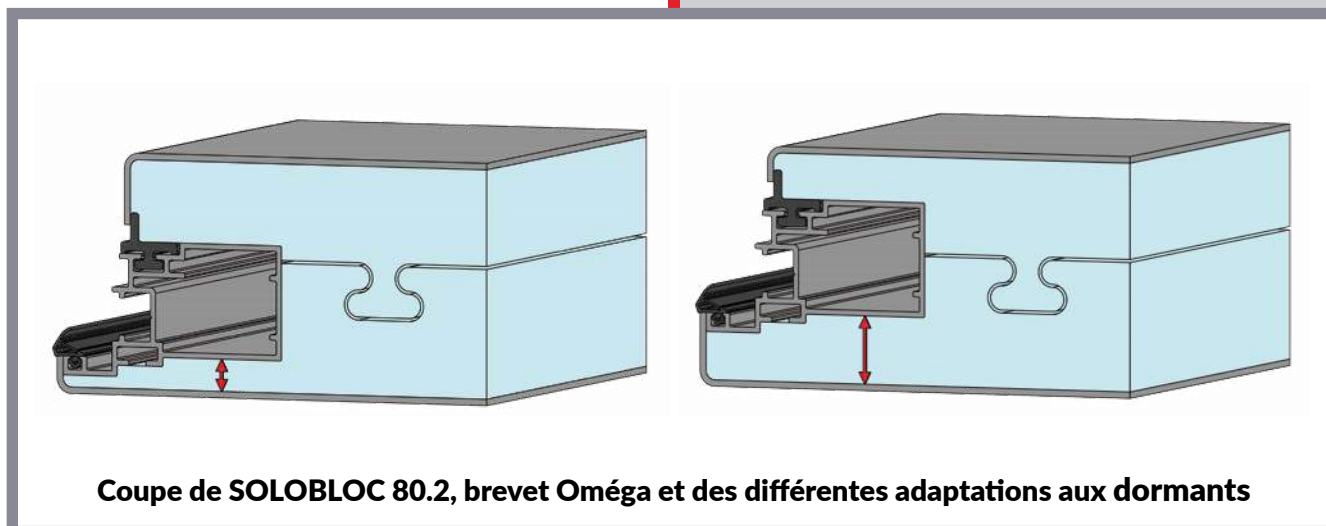
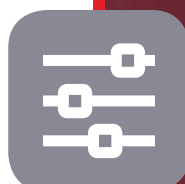

SOLOBLOC^{Ω.2}

L'innovation : le brevet Ωméga anti-déformation

Lorsqu'il fait chaud à l'intérieur de la maison et froid dehors, les portes peuvent se déformer. Il est alors difficile de les ouvrir ou de les refermer : c'est l'effet bilame.

L'ouvrant monobloc SOLOBLOC est breveté pour la maîtrise de l'effet bilame. Les écarts de température intérieure et extérieure n'altèrent pas la porte d'entrée.

Le brevet Ωméga permet à la porte d'absorber les dilatations des parements sans déformation. La porte SOLOBLOC 80.2 reste stable quelle que soit la saison et la météo ! Et pour renforcer l'étanchéité de la porte, le système exclusif Cyclone isole le cylindre en limitant le passage d'air.



Esthétiquement différent

NATURE TOUCH **80 mm** **68 mm** **page 8**

Solide comme un roc. De la pierre naturelle incrustée dans la porte, Nature Touch apporte une touche inédite à SOLOBLOC 80.2 avec la robustesse de la pierre, ses aspérités, et son authenticité signe les maisons de caractère.

3D **68 mm** **page 13**

3D la porte en mouvement pour SOLOBLOC 68.1 uniquement. Un ouvrant de caractère au design exclusif en relief avec des parements latéraux en volume, les profils concepts, et un parement central inédit en aluminium composite pour les modèles Twinox.

POÉTIC **80 mm** **68 mm** **page 21**

« Par dessus les étangs... par dessus les vallées... », La porte se fait le messenger des plus beaux poèmes. Baudelaire, Verhaeren, Gautier... les mots se gravent sur SOLOBLOC pour accueillir les visiteurs en beauté.

COLOR TOUCH **80 mm** **68 mm** **page 24**

Toucher du bois, cela porte bonheur ! Des notes de bois clair, doré ou foncé ou des effets inox, la gamme Color Touch se pare d'inserts aluminium affleurants qui font chanter la porte.

NÉO **80 mm** **68 mm** **page 31**

Dans l'air du temps. Les ouvrants monoblocs Néo se caractérisent par la géométrie de décors contemporains mais aussi intemporels avec petits ou grands vitrages.

CLASSIC **80 mm** **68 mm** **page 44**

Un grand classique. Des portes qui traversent le temps sans perdre de leur authenticité. Des moulures élégantes, des vitrages décoratifs, la gamme Classic ennoblit la maison.



**80
mm****Nature Touch**

Nature Touch

Solide comme un roc

De la pierre naturelle incrustée dans la porte, Nature Touch apporte une touche inédite à SOLOBLOC 80.2. La robustesse de la pierre, ses aspérités, son caractère font de chaque porte Nature Touch une porte unique.

L'irrégularité naturelle fait la beauté

Avec des inserts en véritable pierre naturelle, chaque insert est différent. Une irrégularité naturelle qui affirme l'authenticité du matériau. Les modèles Nature Touch peuvent aussi associer des inserts effet inox à ceux en pierre. Un mélange de matériaux minutieusement incrustés dans le parement de la porte pour lui donner du relief.

Choisissez votre pierre...

Les modèles Nature Touch peuvent être déclinés avec quatre finitions en pierre. La finition rustique est cependant réservée aux modèles Azurite et Granit.

Modèles de porte déposés appartenant au Groupe ISOSTA.

Quatre références pour faire la différence



Galaxy black



Cobre



Argento auro



Rustique



QUARTZ 903-1

Pierre et insert inox sur le même plan.
Insert pierre côté extérieur.
Usinage seul côté intérieur.

903-2

Insert pierre sur les deux faces.

BIEN CHOISIR

En version -1, la forme de l'insert pierre est matérialisée par une fine rainure décorative côté intérieur.

En version -2, le décor extérieur est identique au décor intérieur.

ONYX
QUARTZ



ONYX 904-1

Pierre, inox et rainures, trois effets en harmonie.
Insert pierre, inserts effet inox et usinage côté extérieur.
Usinage seul côté intérieur.

904-2

Insert pierre, inserts effet inox et usinage sur les deux faces.

80
mm

Nature Touch

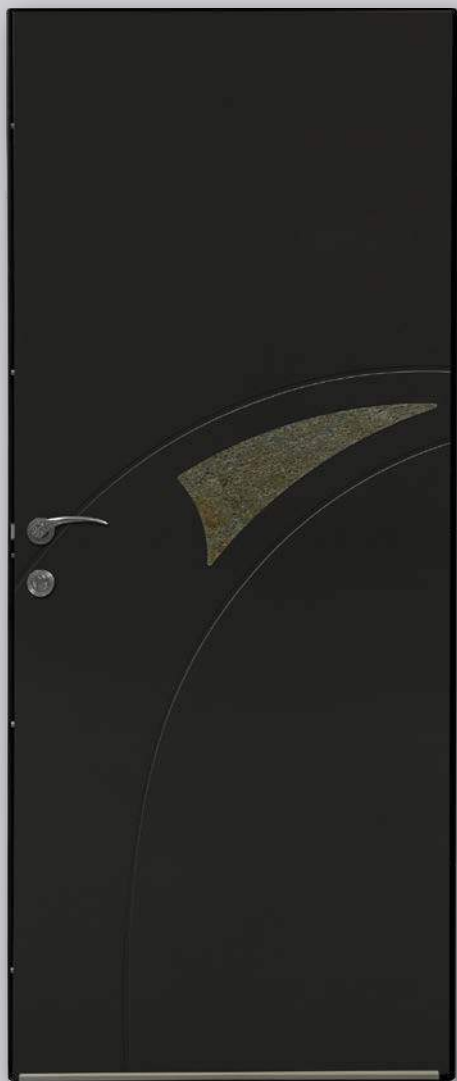

SILEX 900-1

Dynamisme de courbes élancées. Insert pierre et usinage côté extérieur. Usinage seul côté intérieur.

900-2

Insert pierre et usinage sur les deux faces.

AZURITE 906-1

Un grand vitrage souligné de pierre. Insert pierre côté extérieur. Usinage seul côté intérieur.

906-2

Insert pierre sur les deux faces.





OPALE 902-1

Tout en rondeur tel des galets autour d'un vitrage.
Inserts pierre et usinage côté extérieur.
Usinage seul côté intérieur.

902-2

Inserts pierre et usinage sur les deux faces.



JADE 901-1

Parfait équilibre des formes. Modèle vitré.
Inserts pierre et inserts effet inox côté extérieur.
Usinage seul côté intérieur.

901-2

Inserts pierre et inserts effet inox sur les deux faces.

JADE
OPALE

PIERRE ET MATIÈRE

Sublimez votre porte en préférant
des teintes sablées ou texturées
pour le parement aluminium.

80
mm

Nature Touch



GRANIT 905-1

Inserts pierre et usinage côté extérieur.
Usinage seul côté intérieur. Modèle vitré.

905-2

Inserts pierre et usinage sur les deux faces.

BASALTE 907-1

Inserts pierre et usinage côté extérieur.
Usinage seul côté intérieur. Modèle vitré.

907-2

Inserts pierre et usinage sur les deux faces.



BASALTE
GRANIT



3D

SOLOBLOC donne du relief à la performance

SOLOBLOC 3D, telle une porte de château comme une barrière infranchissable. Le design de SOLOBLOC 3D parée de profils concepts latéraux sur la face extérieure confère robustesse et élégance à la porte d'entrée de la maison.

Porte 3D en volume

Ronde et graphique. SOLOBLOC 3D assure une personnalisation forte de la maison.

Choix de la teinte des profils concepts, barres décoratives, jonc de finition, SOLOBLOC 3D a le souci du détail.

Sublime Twinox esprit haute couture

Dans la collection 3D, la gamme Twinox, c'est l'étincelle en plus.

Twinox intègre des parements extérieurs en aluminium composite, matériau de prédilection des architectes pour la réalisation de façades de bâtiment les plus inattendues.

Pour Twinox, les inserts ne sont pas collés sur la face extérieure du parement, mais complètement intégrés dans la masse du panneau, épaulés par l'arrière du parement.

Beaucoup plus complexe à réaliser, issue d'une conception brevetée, SOLOBLOC Twinox offre un rendu différent : un usinage en V entre le parement et l'insert qui laisse apparaître des reflets de lumière sur la tranche d'aluminium.

Modèles de porte déposés appartenant au Groupe ISOSTA.



BIEN CHOISIR

Choisissez les poignées de porte et rosaces de cylindre recommandées spécifiquement développées avec une rosace de compensation qui s'adapte à l'arrondi du Profil Concept. Voir cahier technique.

Lisse haute →

COSMOS

Parement en aluminium composite →

Profil concept →

Jonc décoratif →

Lisse basse, rejet d'eau →

**COSMOS 3D**

Parement aluminium composite usiné,
inserts inox, jonc anthracite.



GROUPE ISOSTA

COMÈTE
ÉCLIPSE

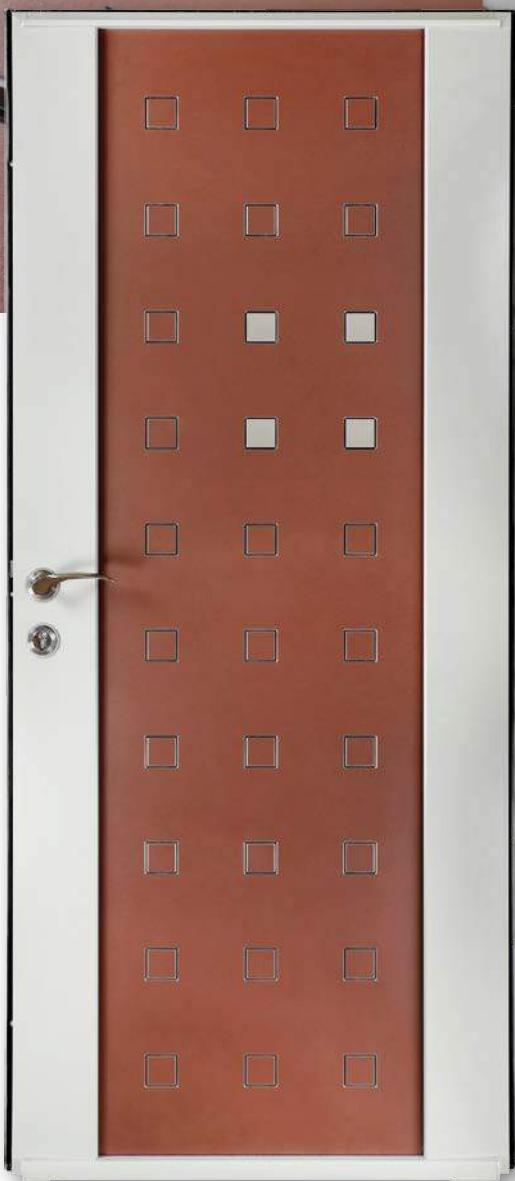

ÉCLIPSE 3D

Parement aluminium composite usiné,
inserts inox naturel, jonc rouge.



COMÈTE 4 3D

Parement aluminium composite usiné,
inserts inox, jonc rouge.

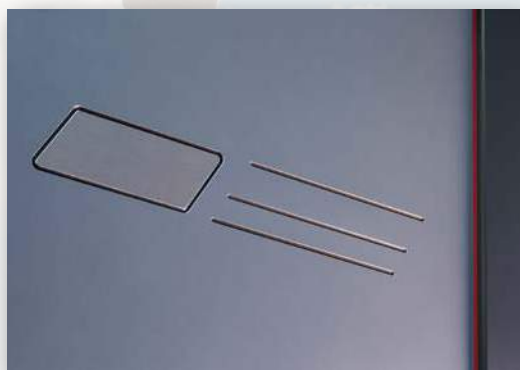



ORION 3D

Parement aluminium composite usiné,
inserts inox naturel, jonc rouge.

ORION
PULSAR

PULSAR 4 3D

Parement aluminium composite usiné,
inserts inox naturel, jonc gris clair.



RELIEF

**RELIEF 4B**

Parement aluminium, 2 barres décoratives au centre, 1 haute et 1 basse, jonc anthracite.

**RELIEF**

Parement aluminium rainuré, jonc rouge.

**RELIEF**

Intérieur



NÉO 3D 2

Décor N°2 vitrage vitrage effet dépoli version 3D.
L'équilibre des formes en 3D.

BIEN VOIR

Le profil concept de
la gamme 3D en détail

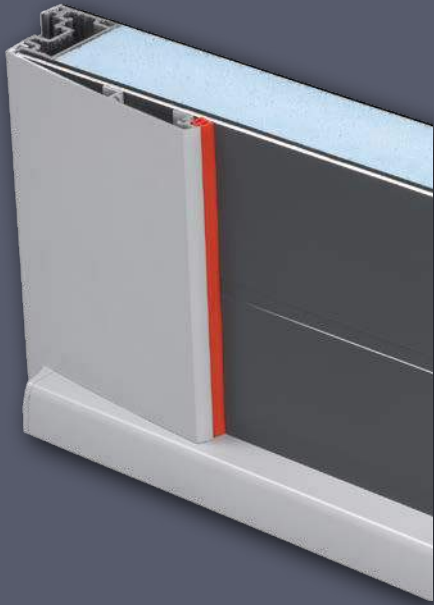

PLANET

Hublot demi-lune en aluminium.
Parement aluminium rainuré, jonc anthracite.



PLANET 2B

Hublot demi-lune en aluminium.
Parement aluminium, 2 barres
décoratives basses, jonc gris clair.

GROUPE ISOSTA



MARINA 2B

Hublot en aluminium. Parement aluminium,
2 barres décoratives basses, jonc rouge.



32
MARINA



NÉO 3D 32

Parement aluminium et petits vitrages.



MARINA

Hublot en aluminium. Parement aluminium rainuré, jonc rouge.

68
mm

3D

33
61



NÉO 3D 33

Symétrie des vitrages triangulaires et parement aluminium avec décor usiné.



NÉO 3D 33

Intérieur

NÉO 3D 61

Design : petits et grands vitrages reliés par un rainurage de la tôle aluminium.



GRUPE ISOSTA



80
mm68
mm

Poétic

Poétic

Un poème pour décor

Gravés dans le parement, indélébiles, les mots donnent une nouvelle dimension à la porte d'entrée.

Quatre textes au choix entre Baudelaire, Gautier, Verhaeren ou simplement "Bonjour" décliné en plusieurs langues.

Poétic, c'est le graphisme avant tout mais aussi un accueil tellement différent avec des mots.

Selon la largeur de la porte

Les textes ne s'ajustent pas en largeur. En fonction des dimensions de la porte, ils seront coupés de part et d'autre par les côtés : c'est le centre du texte qui reste constant pour garantir esthétique et design.

Quatre modèles, quatre textes

Quatre modèles sont disponibles. Avec usinage ou avec inserts effet inox pour souligner le texte.

Modèles de porte déposés appartenant au Groupe ISOSTA.



80
mm

68
mm

Poétic



POÉTIC 184 VERHAEREN

184

186

QUATRE MODÈLES POUR QUATRE TEXTES

A vous de faire la composition de votre choix.

Le choix du modèle :

Poétic 184 avec 4 rainurages

Poétic 984 avec 4 inserts effet inox

Poétic 186 avec 3 fois 2 rainurages

Poétic 986 avec 3 fois 2 inserts effet inox.

Le choix du texte :

Baudelaire, Gautier, Verhaeren ou Hello.

Le texte est gravé sur le côté extérieur.

POÉTIC 186 HELLO





POÉTIC 986-1 BAUDELAIRE

Version grande largeur.



POÉTIC 986-1 BAUDELAIRE

Version largeur standard.



POÉTIC 984-1 GAUTIER

80 mm

68 mm

Poétic

984

986

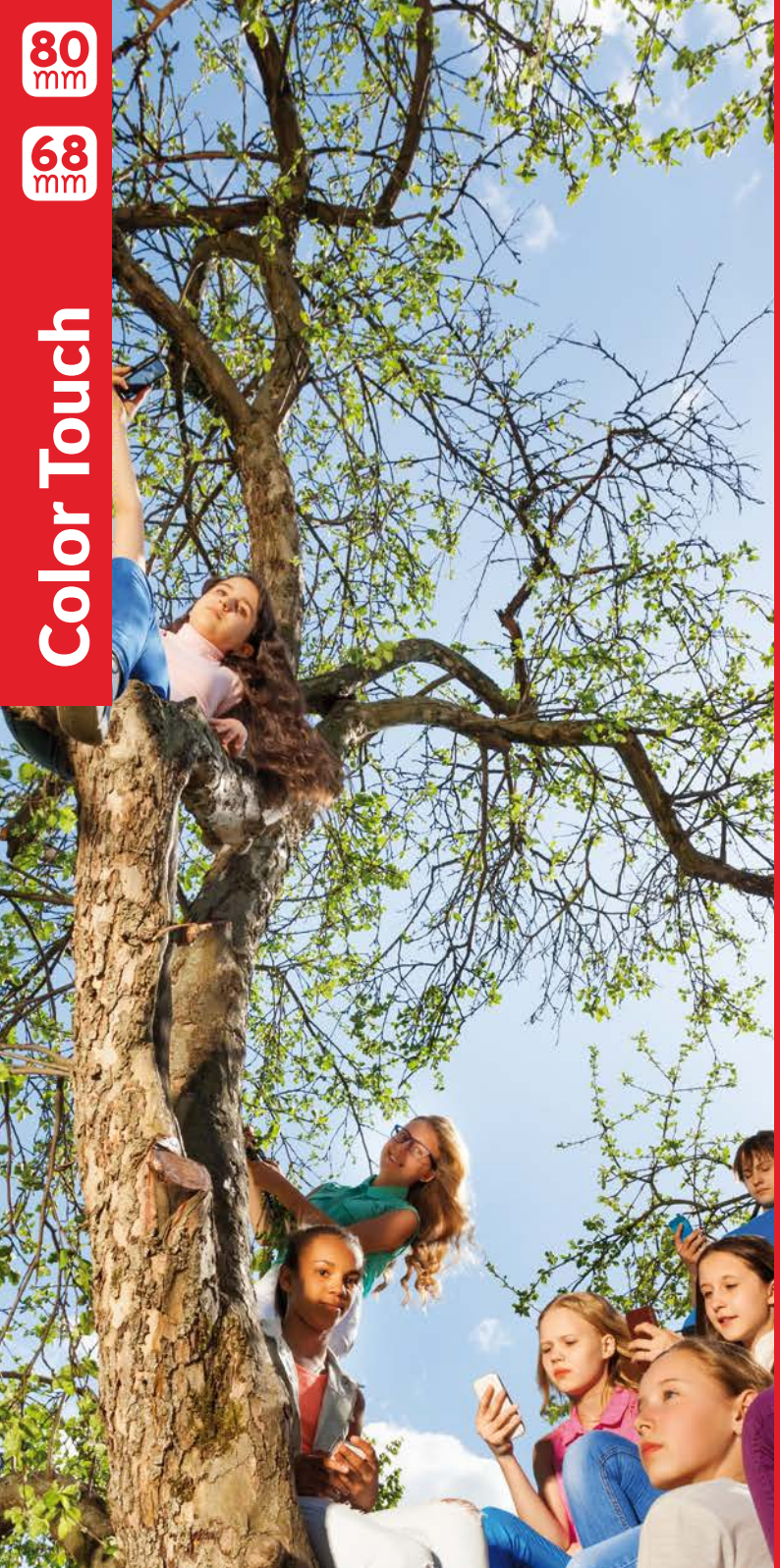
**80
mm****68
mm****Color Touch**

Color Touch

Touchez du bois, cela porte bonheur !

Des notes de bois clair, doré ou foncé ou des effets inox, la gamme Color Touch se pare d'inserts aluminium affleurants. Le détail qui fait chanter la porte.

Ajustement parfait

Les inserts Color Touch sont parfaitement incrustés dans le parement.

En aluminium, sans entretien et durables, les inserts effet bois réchauffent la porte. Pour l'éclat, optez pour l'insert effet inox qui reflète la lumière en toute élégance.

Côté intérieur

A l'intérieur, vous avez le choix... avec ou sans inserts. Les modèles suivis de -1 sont sans insert côté intérieur. Des usinages du parement reproduisent le décor extérieur en toute subtilité.

Pour un décor avec inserts côté intérieur et extérieur, choisissez les modèles suivis de -2.

Modèles de porte déposés appartenant au Groupe ISOSTA.

Le choix du bois sans les contraintes d'entretien



Inox



Bois doré



Bois clair



Bois foncé



BOLÉRO 954-1

Deux vitrages et un insert à habiller de bois ou d'inox.
Inserts et usinage côté extérieur.
Usinage seul côté intérieur.

954-2

Inserts et usinage sur les deux faces.



BOOGIE 971-1

Version 3 inserts. Inserts et usinage côté extérieur. Usinage seul côté intérieur.

971-2

Inserts et usinage sur les deux faces



WOOGIE 972-1

Version 3 inserts en équilibre. Inserts et usinage côté extérieur. Usinage seul côté intérieur.

972-2

Inserts et usinage sur les deux faces

80 mm

68 mm

Color Touch

BOLÉRO
BOOGIE
WOOGIE

80
mm

68
mm

Color Touch



SI 989-1

Version 3 inserts au milieu d'un rainurage. Inserts et usinage côté extérieur. Usinage seul côté intérieur.

989-2

Inserts et usinage sur les deux faces.

COLORTOUCH
G R O U P E I S O S T A

CADENCE 990-1

Inserts et usinage côté extérieur. Usinage seul côté intérieur.

990-2

Inserts et usinage sur les deux faces.



80
mm

68
mm

Color Touch



MELODY 966-1

Inserts et usinage côté extérieur.
Usinage seul côté intérieur.

966-2

Inserts et usinage sur les deux faces.

Color Touch, le choix du décor



Inox



Bois doré



Bois clair



Bois foncé



DO 982-1

Inserts côté extérieur.
Usinage seul côté intérieur.

982-2

Inserts sur les deux faces.

DO
MELODY
SOL



SOL 986-1

Inserts côté extérieur.
Usinage seul côté intérieur.

986-2

Inserts sur les deux faces.

80
mm

68
mm

Color Touch

ALTO
ECHO
LA
RE
TENOR



RE 983-1

Inserts côté extérieur. Usinage seul côté intérieur.

983-2

Inserts sur les deux faces.



TENOR 988-1 DUORAL

Laquage Duoral indispensable pour un effet de matière et la mise en relief des inserts. Inserts et usinage côté extérieur. Usinage seul côté intérieur.

988-2 Inserts et usinage sur les deux faces.



ALTO 970-1

un effet persienné sur la porte et l'apport de la lumière avec un grand vitrage. Inserts et usinage côté extérieur. Usinage seul côté intérieur.

970-2 Inserts et usinage sur les deux faces.

DUORAL

Duoral est une finition de laquage qui associe deux textures différentes dans la même teinte pour une accroche de la lumière subtile et tellement chic.



LA 987-1 DUORAL

Laquage Duoral indispensable pour un effet matière et lumière. Inserts et usinage côté extérieur. Usinage seul côté intérieur.

987-2 Inserts et usinage sur les deux faces.

G R O U P E I S O S T A

80
mm

68
mm

Color Touch



ECHO 980-1

Effet trompe l'oeil d'un design sobre.
Inserts et usinage côté extérieur. Usinage seul côté intérieur.

980-2

Inserts et usinage sur les deux faces.

Color Touch, le choix du décor



Inox

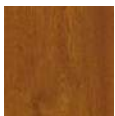

Bois doré



Bois clair



Bois foncé



80
mm

68
mm

Color Touch



MI 984-1

Inserts côté extérieur.
Usinage seul côté intérieur.

984-2

Inserts sur les deux faces.



FA 985-1

Inserts côté extérieur.
Usinage seul côté intérieur.

985-2

Inserts sur les deux faces.



ACCORD 994-1

Inserts côté extérieur.
Usinage seul côté intérieur.

ACCORD 994-2

Inserts sur les deux faces.

Color Touch, le choix du décor



Inox



Bois doré



Bois clair



Bois foncé

Néo

Dans l'air du temps

Des décors contemporains pour tous les goûts et tous les styles de maisons. Une collection dynamique, géométrique ou asymétrique, Néo affirme sa singularité.

Vitrage rond, rectangulaire ou carré, laissez entrer la lumière que vous voulez.

Décors en or...

Les inserts effet inox sont en applique sur la porte et créent un relief. Pour personnaliser la porte à l'extrême, certains modèles permettent l'applications de cabochons de verre. Des carrés de verre uniques, fabriqués artisanalement avec des feuilles d'or ou de cuivre pour une porte bijou.

Modèles de porte déposés appartenant au Groupe ISOSTA.

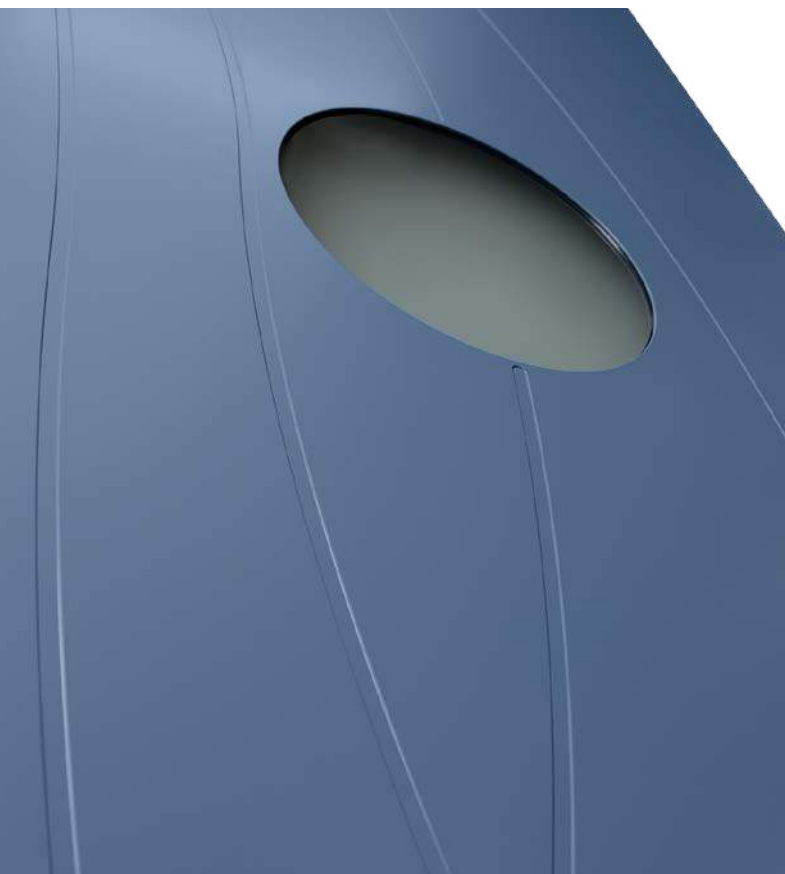

80
mm

68
mm

Néo

80
mm

68
mm

Néo



NÉO 170

Un grand vitrage souligné d'usinage pour le relief.

142
170



NÉO 142

Effet trompe l'oeil d'un décor usiné façon persienne.





NÉO 185

2 fois 2 rainures pour animer la porte.

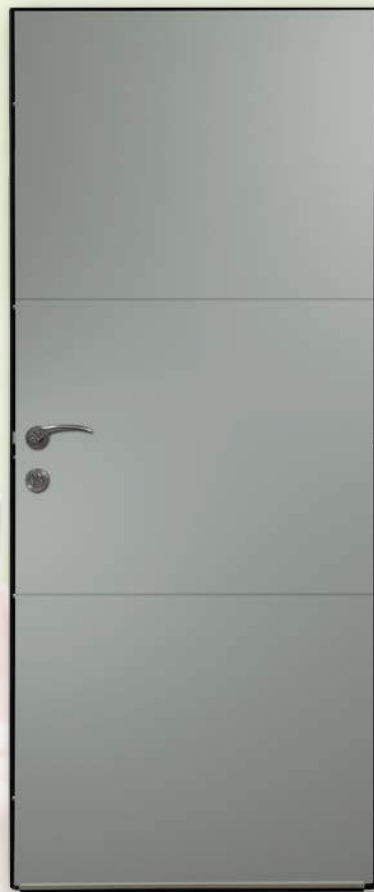

NÉO 182

80
mm

68
mm

Néo

9
92
182
185



NÉO 9 1C

Le rainurage vertical porte le hublot avec insert inox.



NÉO 92

80
mm

68
mm

Néo



NÉO 194

4 rainures horizontales non débouchantes.



NÉO 186



NÉO 184



NÉO JAVA

Rainurage horizontal.

184
186
194
JAVA

80
mm

68
mm

Néo

68
183
522
530

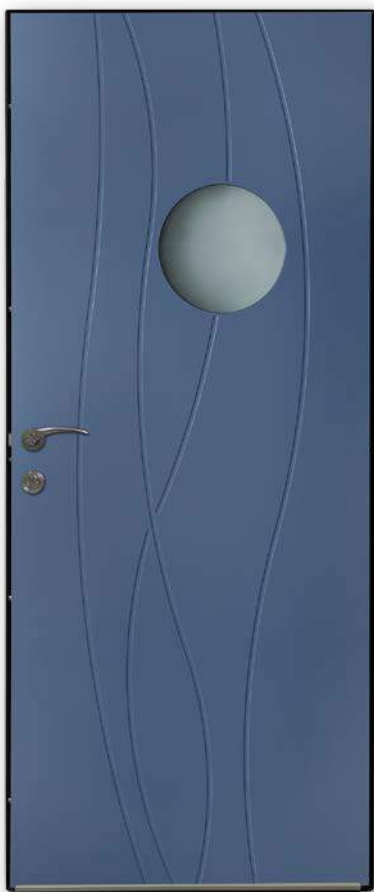

NÉO 68

Un vitrage rond et des usinages élancés.



NÉO 183



NÉO 530 3P

Modèle vitré avec cabochons (en option).

Néo 522 et 530 3P :
choisissez vos
cabochons !



Carré blanc



Carré bleu



Carré gris



Carré rouge



NÉO 522

Modèle vitré avec cabochons (en option).

80
mm

68
mm

Néo



NÉO AGLA 3

Vitrages pour plus de clarté.
Modèle vitré.

AGLA 1
AGLA 3
BERING



NÉO BERING

Rainurage en pointe.

NÉO AGLA 1

Des lignes
très structurées.
Modèle vitré.



80
mm

68
mm

Néo

4
6
8



NÉO 6

Des arcs rainurés pour souligner le vitrage.



NÉO 8

Rainurage de la tôle
et grand vitrage vertical.



NÉO 4-5P

Originalité des vitrages losange
avec demi inserts inox.

80
mm

68
mm

Néo

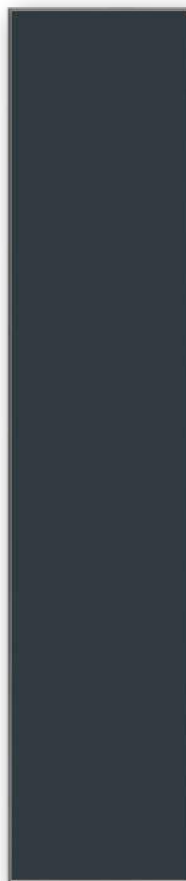

TIERCE NÉO 117

Pour accompagner la plupart des modèles contemporains disponibilité sur demande.



NÉO 117

Un modèle lisse, épuré.



NÉO 28 1C

Façon marine, le hublot alliant verre et inox et le rainurage horizontal.

80
mm

68
mm

Néo



NÉO CELTIQUE 1

La subtilité des moulures qui encadrent le vitrage avec cabochons (en option).



NÉO ANTILLES

Rainurage oblique.



NÉO KARA

28
117
ANTILLES
CELTIQUE
KARA

Choisissez vos cabochons ! Pour le modèle Néo Celtique



Carré blanc



Carré bleu



Carré gris



Carré rouge



Xray bleu



Xray rouge



Oxyd or



Oxyd cuivre



Oxyd bleu



Rayé rouge



Rayé noir

80 mm

68 mm

Néo

1
30
200



NÉO 30 6C

Un effet déstructuré grâce aux vitrages sertis d'inox de tailles différentes.

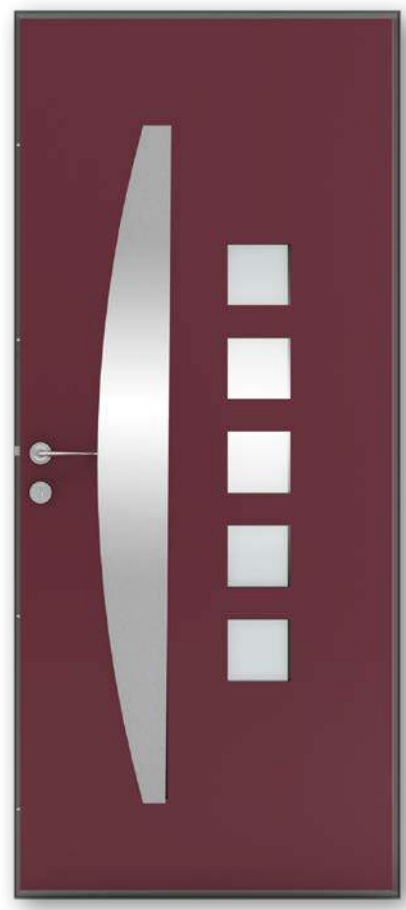

NÉO 1

Modernité d'un décor asymétrique vitré.

NEO 200 6C

Effet DUORAL pour un effet mat structuré et satin. Vitrage avec inserts inox et cabochons (en option).

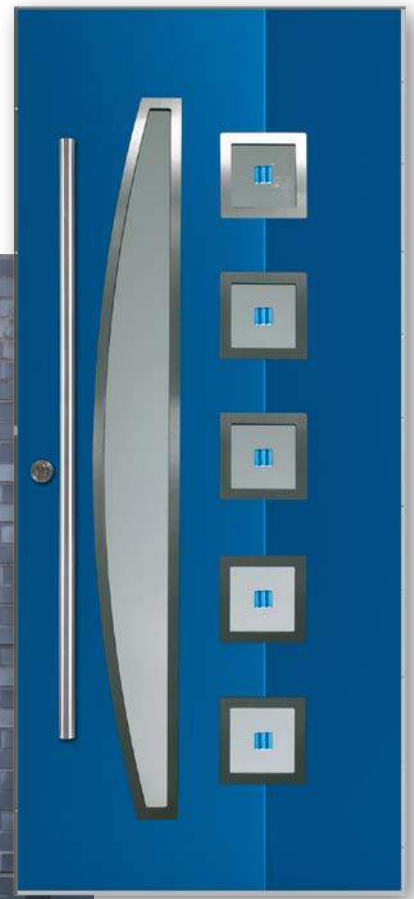

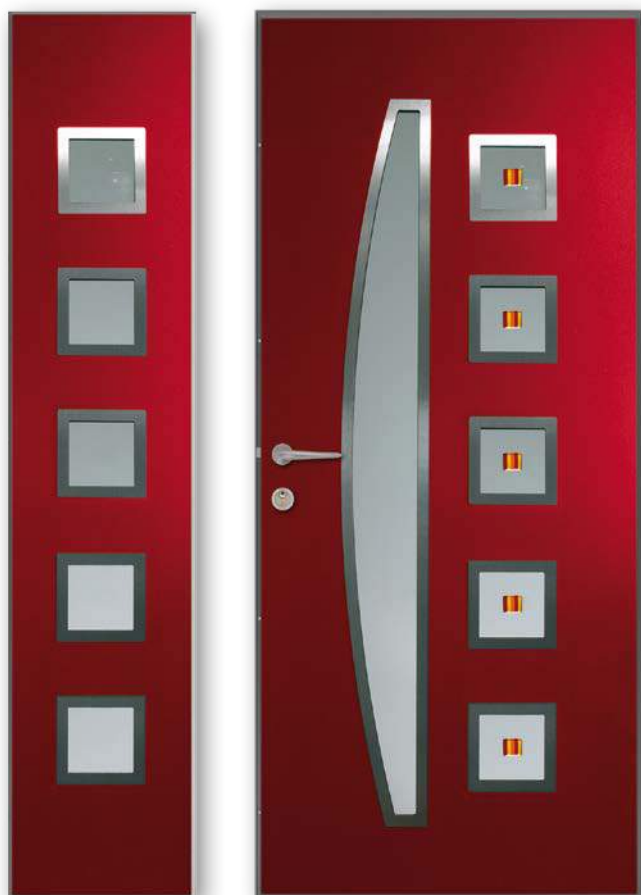

TIERCE NÉO 2 5C

Disponibilité sur demande.

NÉO 2 6C

Vitrage effet dépoli et inserts inox.
Parement aluminium et cabochons (en option).

**Choisissez vos cabochons !
Pour les modèles Néo 2 et Néo 200**



Carré blanc



Carré bleu



Carré gris



Carré rouge



Xray bleu



Xray rouge



Oxyd or



Oxyd cuivre



Oxyd bleu



Rayé rouge



Rayé noir



NÉO 3 5C

Contemporain à souhait :
des vitrages cernés d'inserts inox.



NÉO 31 5C

Existe avec l'effet DUORAL
mat structuré et satin. Inserts inox ronds.

80 mm

68 mm

Néo

2
3
31

80 mm

68 mm

Néo

32
36
37



NÉO 32

Existe avec l'effet DUORAL et personnalisable avec des cabochons (en option).

Choisissez vos cabochons ! Pour les modèle Néo 32



Carré blanc



Carré bleu



Carré gris



Carré rouge



Xray bleu



Xray rouge



Oxyd or



Oxyd cuivre



Oxyd bleu



NÉO 37 1C

Un réel apport de lumière naturelle grâce au vitrage avec insert inox.



TIERCE NÉO 117

Disponibilité sur demande.



NÉO 36 1C

Juste ce qu'il faut de lumière souligné par l'insert inox.

80
mm

68
mm

Néo

29
33
34
35



NÉO 29

Un parement aluminium rainuré pour écran à 2 vitrages triangulaires.



NÉO 33

Modernité des formes.
Modèle vitré.



NÉO 35 2P

Mélange d'aluminium et de vitrages séparés par les inserts inox.



NÉO 34

Original, le mouvement dynamique des vitrages.

80
mm

68
mm

Classic



Classic

Intemporelle chic

Irremplaçable, Classic traverse les générations sans perdre de sa superbe.

Modernisée par l'aluminium et son nuancier infini, la collection Classic, c'est l'essentiel d'une gamme personnalisable.

Donnez le tempo

Vitrage delta mat ou effet dépoli pour la touche de modernité et pour profiter de la lumière naturelle.

Modèles pleins pour préserver l'intimité, pour une porte de maison de ville... Classic offre toutes les possibilités.

Choix du vitrage petits bois, sérigraphie, choix du design avec plus ou moins de moulures...

Vous sélectionnez vos préférences et configurez votre porte à votre image en toute élégance.

Modèles de porte déposés appartenant au Groupe ISOSTA.

80
mm

68
mm

Classic



SOLO BALTIQUE 1 PBPL



SOLO BALTIQUE 1

BALTIQUE



SOLO BALTIQUE 1 SBA 01

Vitrage décor sérigraphié.

Les autres vitrages pour Baltique



BALTIQUE 1
PB



BALTIQUE 1
PBL



BALTIQUE 1
PL



BALTIQUE 1
DÉPOLI

80
mm

68
mm

Classic



SOLO BRETAGNE A PASSIFLORE

Vitrage Fany Glass haut de gamme.



SOLO BRETAGNE A

SOLO BRETAGNE C



80 mm

68 mm

Classic



SOLO BRETAGNE B 1

Vitrage dépoli pour la touche de modernité associée au style classique.



SOLO BRETAGNE B 1 PBL

Vitrage petit bois laiton.
Barre de tirage finition or.

BRETAGNE



SOLO BRETAGNE B 1 PBPL2

Classique et performant.

Les autres vitrages pour Bretagne A, Bretagne B ou Bretagne C



**BRETAGNE 1
VOLUBILIS**



**BRETAGNE 1
PBPL**



**BRETAGNE 1
PBL2**



**BRETAGNE 1
PB**



**BRETAGNE 1
PB2**

80
mm

68
mm

Classic



SOLO OMAN

Le chic d'un panneau plein.



SOLO OMAN 1 PBL 2

Sobre avec un vitrage Delta mat
petit bois laiton.

80
mm

68
mm

Classic



SOLO OMAN 1 VOLUBILIS
Vitrage Fany Glass : une oeuvre signée
de l'artiste sur votre porte.



SOLO OMAN 1 PBL

OMAN



SOLO OMAN 1 PBPL
Des petits bois plomb
pour le côté tendance !



**OMAN 1
PASSIFLORE**



**OMAN 1
PBPL2**



**OMAN 1
DELTA MAT**



**OMAN 1
DÉPOLI**

80
mm

68
mm

Classic

VENDÉE



SOLO VENDÉE A 1 PL



SOLO VENDÉE A

Les autres vitrages pour Vendée A ou Vendée B



VENDÉE 1
PB



VENDÉE 1
PBL



VENDÉE 1
DÉPOLI



SOLO VENDÉE B 1 PBPL

Vitrage croisillons plomb côté extérieur.



SOLO VENDÉE B 1

Grand vitrage cintré et moulures en partie basse.



80
mm

68
mm

Classic



SOLO SARRALHIER 1

Vitrage demi-lune.



SOLO SARRALHIER 1 PBPL

Le classique par excellence !

SOLO SARRALHIER 1 PBL

Nouveau modèle avec
demi-lune. Intemporel.





**TIERCE
SOLO MOISSET**

Disponibilité sur
demande.



SOLO MOISSET 2

Une entrée majestueuse avec porte et
tierce coordonnées.



SOLO MOISSET 2 PBPL

Deux petits vitrages en partie supérieure.
Disponible en modèle plein.



SOLO MOISSET 2 PBL

Classique avec deux vitrages
petits bois laiton.



SOLO MOISSET

80
mm

68
mm



Classic

MOISSET

SOLOBLOC

SOLOBLOC est un ouvrant monobloc à parements aluminium pour porte d'entrée. Il est disponible en deux versions correspondant chacune à un process de fabrication et à une épaisseur d'ouvrant :

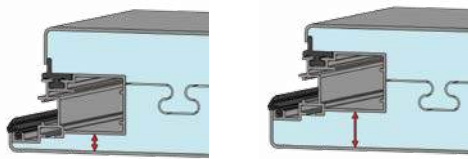
- SOLOBLOC 80.2 pour 80 mm d'épaisseur,
- SOLOBLOC 68.1 pour 68 mm d'épaisseur.

	SOLOBLOC ^{80.2}	SOLOBLOC ^{68.1}
Dimensions sur-mesure	Hauteur : de 1800 à 2250 mm Largeur : de 690 à 1180 mm Épaisseur : 80 mm	Hauteur : de 1800 à 2250 mm Largeur : de 690 à 1180 mm Épaisseur : 68 mm
IMPORTANT : SOLOBLOC est toujours fabriqué à la cote demandée par le client. La tolérance de montage doit être déduite à la commande. Les dimensions mini et maxi varient selon les modèles. Information sur demande.		
Composition	Parements aluminium pliés et laqués à la demande. Isolant XPS, process de fabrication brevet Omega.	Parements aluminium avec complexe isolant stabilisé. Breveté pour la maîtrise de l'effet bilame.
Thermique	U _o = 0,36 W/m ² .K pour un ouvrant plein.	U _o = 0,44 W/m ² .K pour un ouvrant plein.
AEV	Cyclone : le système anti air qui limite le passage d'air au niveau du cylindre et favorise l'étanchéité de la porte. Rejet d'eau : disponible sur tous les modèles.	
Compatibilité dormant	SOLOBLOC 80.2 s'adapte à tous les dormants du marché. Référence d'ouvrant compatible chez votre gammiste communiquée à la commande.	Référence sur demande.
		
Serrure	Entraxe à 92 mm Fouillot à 55 mm Tête : avec rainure européenne de 16 mm Modèle recommandé pour utilisation avec bâton de maréchal : à verrouillage automatique avec manœuvre des pènes à la clé.	
Vitrage	Feuilleté effet dépoli : gammes Nature Touch, Color Touch et Néo. Vitrage effet dépoli, imprimé Delta Mat, décor sérigraphie, petits bois laiton, petits bois plomb, plomb collé pour la gamme CLASSIC.	Feuilleté effet dépoli : gammes 3D, Color Touch et Néo. Vitrage effet dépoli, imprimé Delta Mat, décor sérigraphie, petits bois laiton, petits bois plomb, plomb collé pour la gamme CLASSIC.
Effet Duoral	Certains modèles sont disponibles avec effet Duoral. Il s'agit d'un effet de laquage qui crée une nuance sur la porte par la texture du laquage. Coloris disponibles sur demande.	

NOS LABELS



LES UNIVERS

GAMME 3D **68 mm**

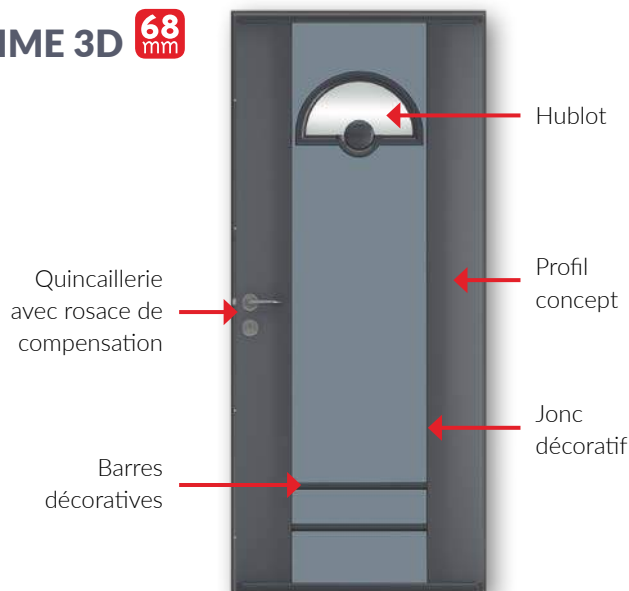

Vue intérieure

Tôle griffe avec pincement en relief pour matérialiser les profils concepts côté intérieur.

Composer un modèle 3D		Relief	Planet /Marina	Twinox	Néo 3D
Profils Concept	2 largeurs de Profils Concept selon la largeur de l'ouvrant.	5 teintes = 7016 S - 9006 - 9010 S - 9016 S - Canon			
Barres décoratives	Couleur idem Profils Concept. 2 options possibles : avec ou sans.	4 barres (avec parement lisse extérieur uniquement)	2 barres avec parement extérieur lisse uniquement		Non
Jonc de finition	Au choix : Rouge - Gris clair - Gris anthracite. Conseil : choisir une teinte contrastée par rapport aux Profils Concept.	Oui	Oui	Oui	Oui
Hublot	Couleur idem Profils Concept à l'extérieur. Intérieur coloris au choix. Feuilleté dépoli. Le vitrage des hublots peut être remplacé en cas d'incident.	Non	Oui	Oui	Non
Parement extérieur		Aluminium lisse (avec barres décoratives) Aluminium rainuré (sans barres décoratives)		Aluminium composite	Décor sur aluminium selon modèle
Parement intérieur		Tôle griffe	Tôle griffe	Tôle griffe	Idem parement extérieur
Quincaillerie	Spécifique avec rosace d'adaptation pour compenser le relief des Profils Concept.	Béquille Jersey ou Antalya			

POÉTIC **80 mm** **68 mm**

● Le choix du modèle :

- Poétic 184 avec 4 rainurages
- Poétic 984 avec 4 inserts effet inox
- Poétic 186 avec 3 fois 2 rainurages
- Poétic 986 avec 3 fois 2 inserts effet inox.

● Le choix du texte :

Le texte gravé varie donc en fonction de la largeur de l'ouvrant et s'arrête avant les bords de l'ouvrant.
Textes disponibles :

Réf. A : Élévation de C. Baudelaire

« Au-dessus des étangs, au-dessus des vallées, des montagnes, des bois, des nuages, des mers, par-delà le soleil, par-delà les éthers, par-delà les confins des sphères étoilées »

Réf. B : Au passant d'un soir de E. Verhaeren

« Dites, quel est le pas des mille pas qui vont et passent sur les grand'routes de l'espace ? Dites quel est le pas qui doucement un soir devant ma porte basse s'arrêtera ? »

Réf. C : Quand à peine un nuage de T. Gautier

« Qu'il est bon de ne rien faire, libre de toute affaire, libre de tous soucis, et sur la mousse tendre nonchalamment s'étendre, ou demeurer assis »

Réf. D : Hello

« Hello Bonjour Guten tag Buongiorno Holà Goedendag Bom dia Hello Bonjour Guten tag Buongiorno Holà Goedendag Bom dia »

COLOR TOUCH 80 mm 68 mm

Les inserts Color Touch sont incrustés dans l'aluminium qui est préalablement usiné.
Quatre teintes disponibles.



À PRÉCISER À LA COMMANDE :

nom du modèle - 1 : face extérieure usinée + inserts / face intérieure usinée sans insert

nom du modèle - 2 : face extérieure usinée + inserts / face intérieure usinée + inserts

nom du modèle - 3 : face extérieure usinée + inserts / face intérieure lisse

NATURE TOUCH 80 mm

Les inserts Nature Touch sont en pierre naturelle. Il en résulte des aspérités, des irrégularités, des différences de teinte qui font le charme de l'insert en pierre et son authenticité.



La finition pierre Rustique est réservée uniquement aux modèles Granit et Azurite.

À PRÉCISER À LA COMMANDE :

nom du modèle - 1 : face extérieure usinée + inserts / face intérieure usinée et contour de l'insert en rainure fine décorative

nom du modèle - 2 : face extérieure usinée + inserts / face intérieure usinée + inserts

QUINCAILLERIE ARCHITECTURALE

Carré de 8 mm pour la fixation des béquilles.

A PRÉCISER À LA COMMANDE :

USINAGE BÉQUILLE / CYLINDRE

	Sans bâton			Avec bâton		
	1 face	2 faces	Aucun	1 face	2 faces	Aucun
Usinage béquille	●	●	●	●		●
Usinage cylindre		●			●	

	2 faces	Face extérieure uniquement	Face intérieure uniquement
Béquilles			
Jersey sur rosace et rosace de cylindre	●		●
Antalya sur rosace et rosace de cylindre	●		
Raphal (sur plaque)	●		
Bâton de maréchal			
Droit (1200 entraxe 1000)	●	●	
Arc (1200 entraxe 1000)		●	
Accessoires			
Heurtoir		●	
Boule		●	
Poignée horizontale		●	

FIXATION SUR LE DORMANT PRÉCISION GAMME (vue face extérieure de la porte)

SOLOBLOC peut accueillir au choix des fiches ou des paumelles.

À la commande, précisez le sens d'ouverture de SOLOBLOC

- Ouvrant poussant droit (vous êtes face à la porte côté extérieur, poignée à gauche, paumelles à droite, la porte s'ouvre en poussant).
- Ouvrant poussant gauche (vous êtes face à la porte côté extérieur, poignée à droite, paumelles à gauche, la porte s'ouvre en poussant)



Poussant droit



Poussant gauche



Z Poussant droit



Z Poussant gauche

QUINCAILLERIE

HEURTOIRS



HEURTOIR H1
finition laiton



HEURTOIR H1
finition nickel mat



HEURTOIR H3
finition laiton



HEURTOIR H3
finition nickel mat

POIGNÉES DE TIRAGE



POIGNÉE HORIZONTALE
finition laiton



POIGNÉE HORIZONTALE
finition nickel mat

POMMEAUX



BOULE
finition laiton



BOULE
finition nickel mat

BÉQUILLES + BÂTON DE MARÉCHAL



JERSEY
béquille sur rosace
+ rosace de condamnation



ANTALIA
béquille sur rosace
+ rosace de condamnation



RAPHAL
finition laiton



RAPHAL
finition inox brossé



DROIT
inox



ARC
inox

SERRURES



EUROPA R4

Serrure 5 points à relevage de béquille.
2 versions disponibles :
Modèle étanchéité avec 4 rouleaux.



EUROPA SH/R

Serrure 5 points à relevage de béquille.
Modèle étanchéité et sécurité avec 2 rouleaux et 2 crochets.



FERCOMATIC R4

Serrure automatique 5 points. Les rouleaux verrouillent la porte dès qu'elle est fermée.
Verrouillage Condamnation du pêne dormant à la clé.
Modèle étanchéité avec 4 rouleaux.



FERCOMATIC SH/R

Serrure automatique 5 points. Les rouleaux verrouillent la porte dès qu'elle est fermée.
Verrouillage Condamnation du pêne dormant à la clé.
Modèle étanchéité et sécurité avec 2 rouleaux et 2 crochets.



SECURITY R4 OU SH/R

Serrure à engrenage 5 points ouverture à la clé. La porte est verrouillée dès qu'elle est claquée.
Manœuvre des rouleaux ou crochets et du pêne dormant à la clé. Idéal avec bâton de maréchal.
2 versions disponibles : modèle étanchéité avec 4 rouleaux.
Modèle étanchéité et sécurité avec 2 rouleaux et 2 crochets.

La quincaillerie bénéficie d'une garantie de 2 ans

VITRAGES



Feuilleté effet dépoli



Feuilleté effet dépoli intense



Delta Mat



Delta Clair

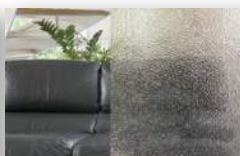

Listral 200



SILEX 900-1
page 10



JADE 901-1
page 11



OPALE 902-1
page 11



QUARTZ 903-1
page 9



ONYX 904-1
page 9

3D 68
mm



GRANIT 905-1
page 12



AZURITE 906-1
page 10



BASALTE 907-1
page 12



COMÈTE 4 3D
page 15



COSMOS 3D
page 14



ÉCLIPSE 3D
page 15



ORION 3D
page 16



PLANET
page 18



PLANET 2B
page 18



PULSAR 4 3D
page 16

3D 68 mm



MARINA 2B
page 19



MARINA
page 19



RELIEF 4B
page 17



RELIEF
page 17



NÉO 3D 2
page 18

Gammes

POÉTIC 80 mm 68 mm



NÉO 3D 32
page 19



NÉO 3D 33
page 20



NÉO 3D 61
page 20



POÉTIC 184 VERHAEREN
page 22



POÉTIC 186 HELLO
page 22

COLORTOUCH GROUPE ISOSTA

80 mm 68 mm



POÉTIC 984-1
GAUTIER
page 23



POÉTIC 986-1
BAUDELAIRE
page 23



BOLÉRO 954-1
page 25



MELODY 966-1
page 27



BOOGIE 971-1
page 25



ALTO 970-1
page 28



WOOGIE 972-1
page 25



ECHO 980-1
page 29



DO 982-1
page 27



RE 983-1
page 28



MI 984-1
page 30



FA 985-1
page 30



SOL 986-1
page 27



LA 987-1 DUORAL
page 28



TENOR 988-1
DUORAL
page 28



SI 989-1
page 26



CADENCE 990-1
page 26



ACCORD 994
page 30



NÉO 1
page 40



NÉO 2 6C
page 41



NÉO 3 5C
page 41



NÉO 4-5P
page 37



NÉO 6
page 37

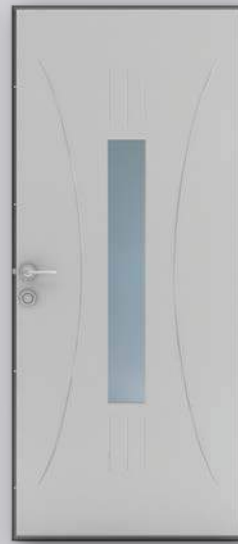

NÉO 8
page 37



NÉO 9 1C
page 33



NÉO 28 1C
page 48



NÉO 29
page 43



NÉO 30 6C
page 40



NÉO 31 5C
page 41



NÉO 32
page 42



NÉO 33
page 43

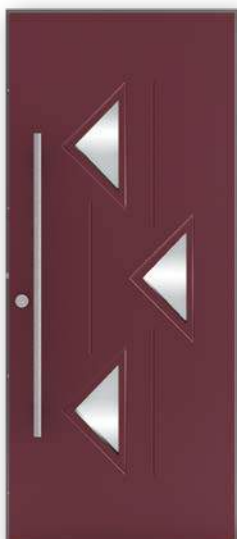

NÉO 34
page 43



NÉO 35 2P
page 43



NÉO 36 1C
page 42



NÉO 37 1C
page 42

NÉO 80 mm 68 mm



NÉO 68
page 35



NÉO 92
page 33



NÉO 117
page 38



NÉO 142
page 32



NÉO 170
page 32



NÉO 182
page 33



NÉO 183
page 35

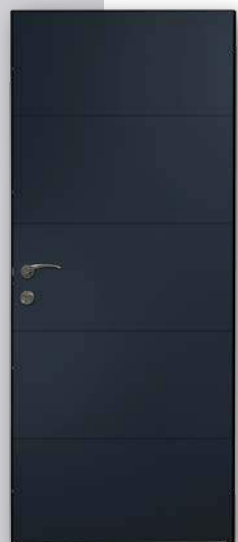

NÉO 184
page 34



NÉO 185
page 33



NÉO 186
page 34



NÉO 194
page 34

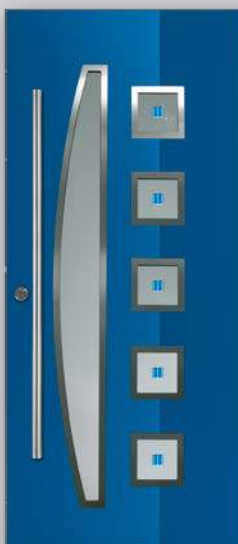

NÉO 200 6C
page 40



NÉO 522
page 35



NÉO 530
page 35



NÉO AGLA 3
page 36

NÉO **80 mm** **68 mm**



NÉO AGLA 1
page 36



NÉO ANTILLES
page 39



NÉO BERING
page 36

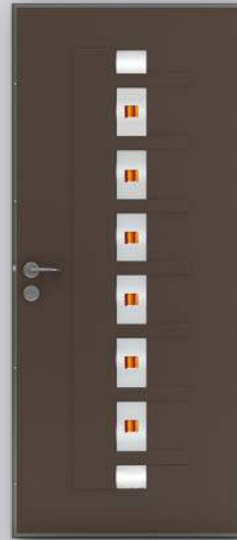

NÉO CELTIQUE
page 39



NÉO JAVA
page 34

NÉO **80 mm** **68 mm**

CLASSIC **80 mm** **68 mm**



NÉO KARA
page 39



SOLO BALTIQUE
page 45



**SOLO BRETAGNE A
PASSIFLORE**
page 46



**SOLO BRETAGNE B
1 PBPL2**
page 47



SOLO BRETAGNE C
page 46



SOLO MOISSET 2
page 53



SOLO OMAN
page 48



**SOLO VENDÉE A
1 PL**
page 50



SOLO VENDÉE B 1
page 51



**SOLO SARRALHIER 1
PBPL**
page 52

ISOSTA

GRUPE

19 rue de l'Industrie
ZI des Sablons
89100 SENS

Tél. : 03 86 83 44 44

Fax : 03 86 83 44 40

E-mail : info@groupe-isosta.fr

www.groupe-isosta.fr

